

# SCHEDA TECNICA: LENNON KELLY

## Stage plan

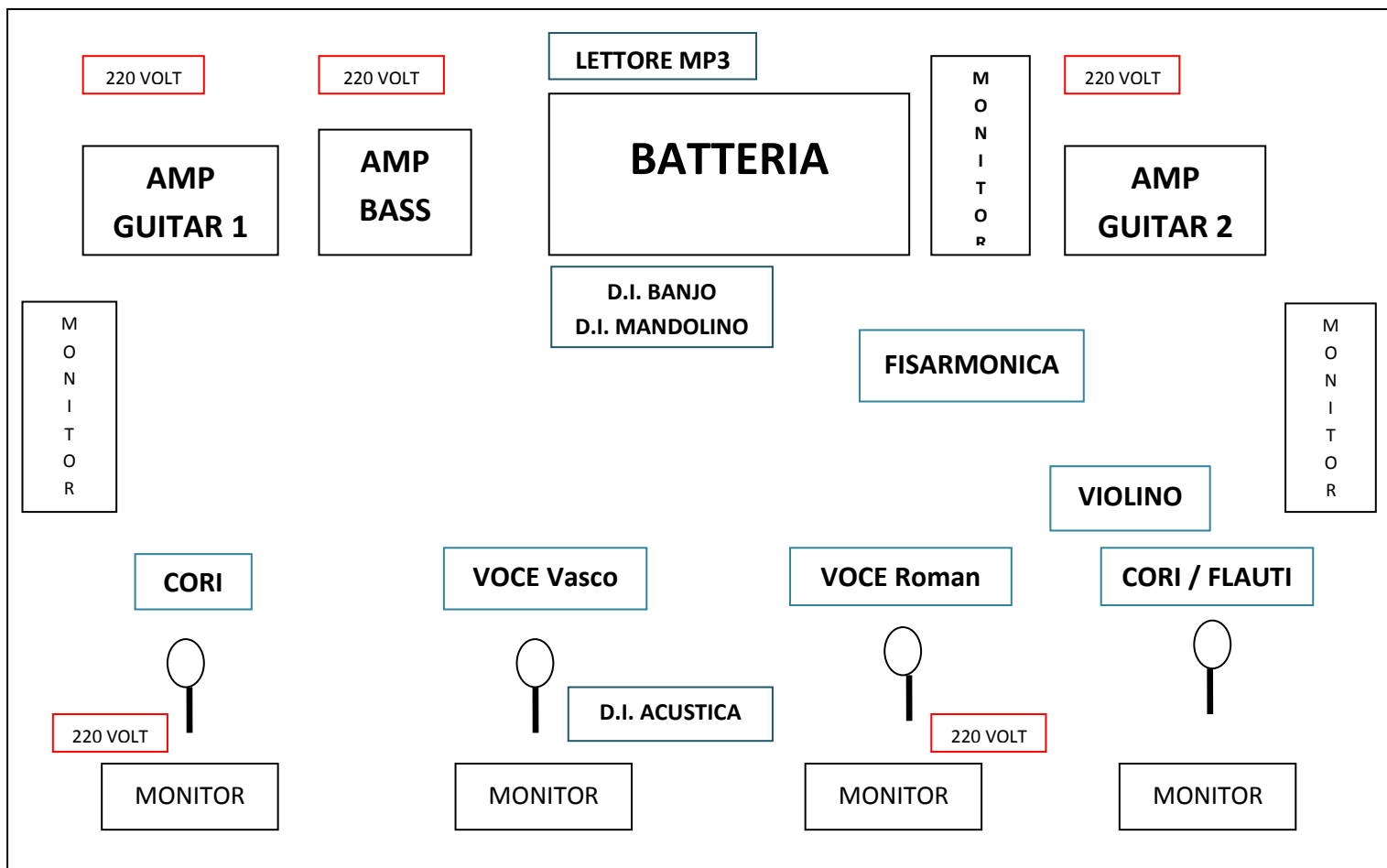

### STRUMENTAZIONE RICHIESTA IN LOCO:

BATTERIA (FUSTI E ASTE): CASSA, TOM MEDIO, TIMPANO, ASTA PER CHARLESTON, 4 ASTE PER 2 CRASH, RIDE E SPLASH, SUPPORTO PER RULLANTE, SEDUTA.

### BACKLINE:

LA BAND (SALVO ACCORDI DIFFERENTI) PORTA CON SE', OLTRE AGLI STRUMENTI PERSONALI, IL SEGUENTE BACKLINE: N.1 PEDALE SINGOLO, N.1 SET PIATTI, N.1 SET CHARLESTON (TOP E BOTTOM), N.1 AMPLI BASSO, N. 2 AMPLI CHITARRA.

### PERSONALE E BACKSTAGE:

LA BAND E' COMPOSTA DA N.7 MUSICISTI. IN ALCUNI LIVE POTREBBERO ESSERE PRESENTI: N.1 FONICO, N.1 ADDETTO AL MERCHANDISING. SI RICHIEDE PRESENZA IN LOCO DI N.1 TAVOLO, N.1 SEDIA, N.1 PUNTO LUCE DOVE POTER ALLESTIRE UNO SPAZIO PER IL MERCH. SI RICHIEDE INOLTRE LA POSSIBILITA' DI USUFRUIRE DI UN CAMERINO/SPOGLIATOIO PER IL CAMBIO D'ABITO PER LA BAND.

## CHANNEL LIST

CH. 1	CASSA	SHURE BETA 52/ AKG D112
CH. 2	RULLANTE	SHURE SM57
CH. 3	CHARLESTON	CONDENSATORE PICCOLO
CH. 4	TOM	AKG C418/ SENNHEISER MD421
CH. 5	TIMPANO	AKG C418/ SENNHEISER MD421
CH. 6	PANORAMICO	CONDENSATORE PICCOLO
CH. 7	PANORAMICO	CONDENSATORE PICCOLO
CH. 8	BASSO	D.I. AMPLIFICATORE *
CH. 9	CHITARRA 1	SHURE SM57
CH. 10	CHITARRA 2	SHURE SM57
CH. 11	CHITARRA ACUSTICA	D.I.
CH. 12	VIOLINO	RADIO MICROFONO *
CH. 13	FISARMONICA	CONDENSATORE CLIP *
CH. 14	BANJO	D.I.
CH. 15	MANDOLINO	D.I.
CH. 16	CORI	SHURE BETA 58
CH. 17	VOCE VASCO	SHURE BETA 58
CH. 18	VOCE ROMAN	SHURE BETA 58
CH. 19	CORI/FLAUTI	SHURE BETA 58
CH.	LETTORE MP3	CAVO MINI JACK

\* MICROFONI POSSEDUTI DAI MUSICISTI

## LINE MONITOR

AUX 1: BASSO	AUX 2: GTR 1 E CORI	AUX 3: ACUSTICA E VOCE
AUX 4: GTR 2 E VOCE	AUX 5: VIOLINO CORI E FLAUTI	AUX 6: FISA
AUX 7: BATTERIA		